



### Caractéristiques de la pompe

Pièces en contact avec le vin	AISI 316L
Chariot et reste des pièces	AISI 304
Impulseur	Néoprène
Connexions	Mâcon 50
Débit maximal	400 hl/h
Pression Maximale	6 bar
Température maximale	80°C

### Caractéristiques électriques

Alimentation	400 V/AC 50/60hz
Puissance moteur	2,2 à 4 kW
Courant maximal	16A
Connexions	Prise Hypra 3P+T 16A (autres sur demande)
Câble	10 m
Coffret électrique	IP64

20170816 FTWINIllobes

*Transférer dans le respect du vin*

Radiocommande grande distance & variation de vitesse de série

- ✓ Vitesse de rotation lente
- ✓ Économique en énergie
- ✓ Silencieuse
- ✓ Coupe le circuit à l'arrêt
- ✓ Ergonomique
- ✓ Volumétrique



**Garantie 24 mois**



2 rue du petit cotat  
89800 MALIGNY  
Tél : 03 86 33 46 53



@mail : [contact@planeteconcept.com](mailto:contact@planeteconcept.com)

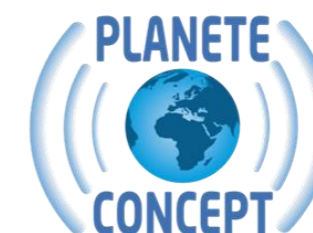

## Des plages de débits variées :

- Mini 25 hl/h
- 150 hl/h diam 40 mm
- 250 hl/h diam 50 mm
- > 340 hl/h diam 70 mm



- ⊕ **Souplesse du mode roue libre à l'amorçage du circuit : remplissage naturel des tuyaux**

## Entraînement silencieux par courroie crantée

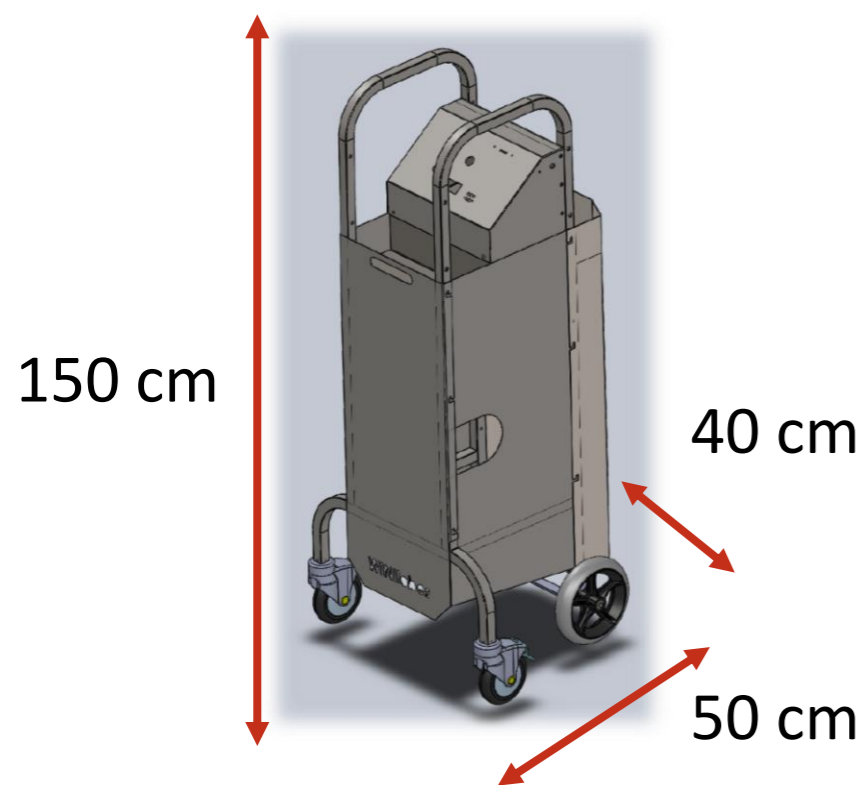

**La pompe à lobes la plus compacte du marché**

## Ergonomie :

- **Surveillance des pressions (Arrêt automatique sur vanne fermée à l'aspiration et au refoulement)**



- **Écran tactile : Programmation et contrôle des volumes**



**Programmez vos transferts**



**Contrôlez vos flux**

**Contrôlez vos débits**

